





ECCO®

Installation and Operation Instructions EW4009 DOT LIGHT KIT

IMPORTANT! Read all instructions before installing and using. Installer: This manual must be delivered to the end user. ECCO is not responsible for the misuse of products by un-authorized personnel.

 **WARNING!**
Failure to install or use this product according to manufacturer's recommendations may result in property damage, serious bodily/personal injury, and/or death to you and those you are seeking to protect! Check wattage before installing light to avoid possible equipment damage.

 **Do not install and/or operate this safety product unless you have read and understand the safety information contained in this manual.**

1. Proper installation combined with operator training in the use, care, and maintenance of emergency safety devices are essential to ensure the safety of you and those you are seeking to protect.
2. Exercise caution when working with live electrical connections.
3. This product must be properly grounded. Inadequate grounding and/or shorting of electrical connections can cause high current arcing, which can cause personal injury and/or severe vehicle damage, including fire.
4. Proper placement and installation are vital to the performance of this safety device. Install this product so that output performance of the system is maximized and the controls are placed within convenient reach of the operator so that s/he can operate the system without losing eye contact with the roadway.
5. Do not install this product or route any wires in the deployment area of an air bag. Equipment mounted or located in an air bag deployment area may reduce the effectiveness of the air bag or become a projectile that could cause serious personal injury or death. Refer to the vehicle owner's manual for the air bag deployment area. It is the responsibility of the user/operator to determine a suitable mounting location ensuring the safety of all passengers inside the vehicle particularly avoiding areas of potential head impact.
6. It is the responsibility of the vehicle operator to ensure during use that all features of this product work correctly. In use, the vehicle operator should ensure the projection of the safety signal is not blocked by vehicle components (i.e., open trunks or compartment doors), people, vehicles or other obstructions.
7. The use of this or any other safety device does not ensure all drivers can or will observe or react to a warning signal. Never take the right-of-way for granted. It is your responsibility to be sure you can proceed safely before entering an intersection, driving against traffic, responding at a high rate of speed, or walking on or around traffic lanes.
8. This equipment is intended for use by authorized personnel only. The user is responsible for understanding and obeying all laws regarding warning signal devices. Therefore, the user should check all applicable city, state, and federal laws and regulations. The manufacturer assumes no liability for any loss resulting from the use of this safety device.

Note:
The product gets very hot to the touch after operating constantly for several hours.

Specifications:

Overall dimensions: 13" x 3" x 3.52"

Weight: 4.2 lbs. / 1.90 kg

Input Voltage: 12-24VDC

Temp. Range: -40° to 65°C
-40° to 150°F

Power Consumption for low beams (per light): 16.6W Max
 Power Consumption for high beams (per light): 47W Max
 Power Consumption for indicator light (per light): 6.8W Max
 Power Consumption for parking light (per light): 0.55W Max
 Power Consumption for low beams & high beams (per light): 53.76W Max
 Power Consumption for low beams & high beams with lens heater (per light): 66.56W Max

Current Draw at 13.8VDC per light:

Low Beams: 1.36A Max
 High Beams: 3.38A Max
 Indicator Light: 0.84A Max
 Parking Light: 0.52A Max
 High & Low Beams: 4.20A Max
 High & Low Beams with lens heater: 5.20A Max

Automatic lens heater turns on when ambient temperatures fall below (approximately) 35°F (2°C). The heater will turn off at a max temperature of 154°F (68°C) when operating. The indicator LED will illuminate when the heater is active. The LED is located on the inboard side of the light on the edge.

Installation Instructions:

Carefully examine the unit for damage before installation. If damage is found, contact the transit company or ECCO. Do not use broken or damaged parts.

Prior to mounting, consideration should be given to cable location. The mounting location should be chosen such that there is maximum visibility to the oncoming traffic.

Bracket Mounting:

1. Select a mounting location for the unit on a flat surface.
2. Secure the light head with the supplied hardware as shown in Figure 1. Adjust the beam angle as needed before ensuring all hardware is tightened.

Aiming Instructions:

Installer is responsible for ensuring the headlights are aimed properly such that beams comply with current highway regulations. Beams should project the same distance ahead as compliant OEM headlights.

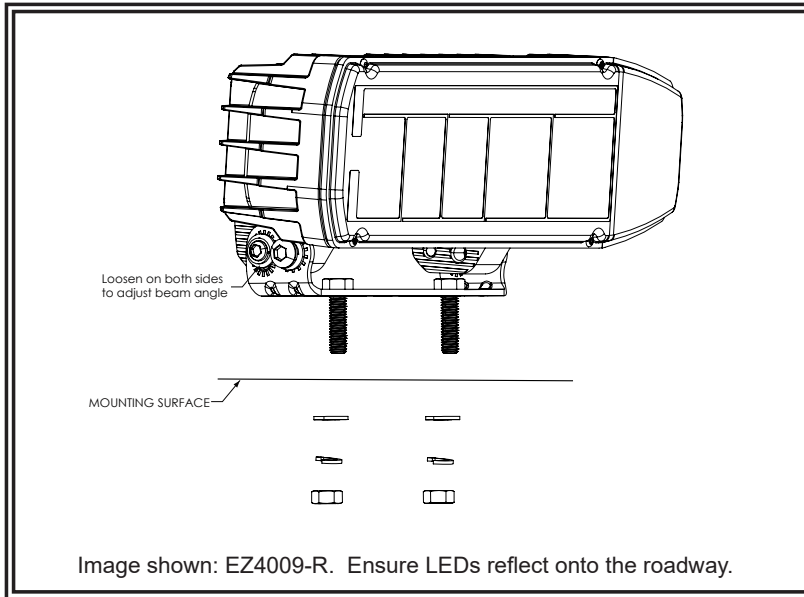

FIGURE 1

Wiring Instructions:

Important! Disable power before wiring the product.

The wiring configuration is as shown in Figure 2. Use the supplied mating connector. All wiring should be a minimum of 16 AWG. The positive line must have a slow blow 25 amp fuse. Routing the ground wire directly back to negative battery terminal is recommended. Pack dielectric grease, such as Dow Corning 4, around each electric connection exposed to moisture or the ambient environment.

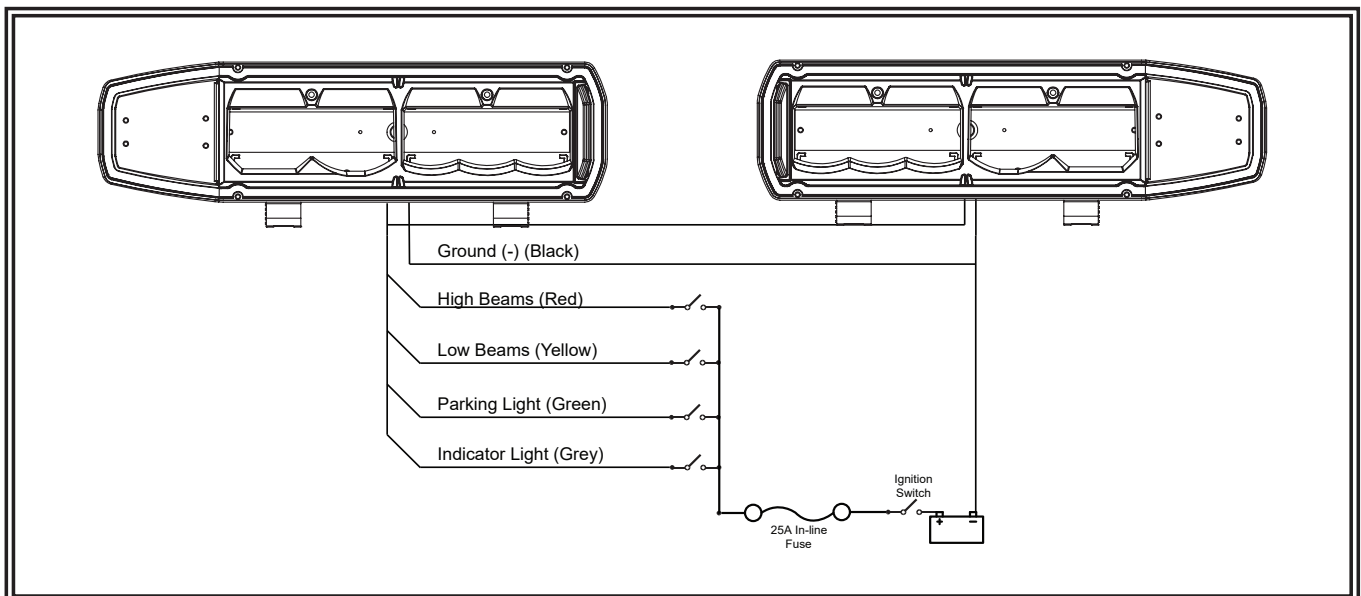

FIGURE 2

Replacement Parts and Accessories:

Description	Part No.
Single DOT Light Replacement	EZ4009-L (DRIVER SIDE OF VEHICLE) OR EZ4009-R (PASSENGER SIDE OF VEHICLE)
Mounting Kit Replacement	EZ4009-MK
3m Wire Harness Replacement	EZ4009-WIRE

Electronics Controls Company "ECCO" (Manufacturer)

ECCO warrants that on the date of purchase, this product will conform to ECCO's specifications for this product (which are available from ECCO upon request). This Limited Warranty extends for sixty (60) months from the date of purchase.

DAMAGE TO PARTS OR PRODUCTS RESULTING FROM TAMPERING, ACCIDENT, ABUSE, MISUSE, NEGLIGENCE, UN-APPROVED MODIFICATIONS, FIRE OR OTHER HAZARD; IMPROPER INSTALLATION OR OPERATION; OR NOT BEING MAINTAINED IN ACCORDANCE WITH THE MAINTENANCE PROCEDURES SET FORTH IN ECCO'S INSTALLATION AND OPERATING INSTRUCTIONS VOIDS THIS LIMITED WARRANTY.

Exclusion of Other Warranties:

ECCO MAKES NO OTHER WARRANTIES, EXPRESSED OR IMPLIED. THE IMPLIED WARRANTIES FOR MERCHANTABILITY, QUALITY OR FITNESS FOR A PARTICULAR PURPOSE, OR ARISING FROM A COURSE OF DEALING, USAGE OR TRADE PRACTICE ARE HEREBY EXCLUDED AND SHALL NOT APPLY TO THE PRODUCT AND ARE HEREBY DISCLAIMED, EXCEPT TO THE EXTENT PROHIBITED BY APPLICABLE LAW. ORAL STATEMENTS OR REPRESENTATIONS ABOUT THE PRODUCT DO NOT CONSTITUTE WARRANTIES.

Remedies and Limitation of Liability:

ECCO'S SOLE LIABILITY AND BUYER'S EXCLUSIVE REMEDY IN CONTRACT, TORT (INCLUDING NEGLIGENCE), OR UNDER ANY OTHER THEORY AGAINST ECCO REGARDING THE PRODUCT AND ITS USE SHALL BE, AT ECCO'S DISCRETION, THE REPLACEMENT OR REPAIR OF THE PRODUCT, OR THE REFUND OF THE PURCHASE PRICE PAID BY BUYER FOR NON-CONFORMING PRODUCT. IN NO EVENT SHALL ECCO'S LIABILITY ARISING OUT OF THIS LIMITED WARRANTY OR ANY OTHER CLAIM RELATED TO THE ECCO'S PRODUCTS EXCEED THE AMOUNT PAID FOR THE PRODUCT BY BUYER AT THE TIME OF THE ORIGINAL PURCHASE. IN NO EVENT SHALL ECCO BE LIABLE FOR LOST PROFITS, THE COST OF SUBSTITUTE EQUIPMENT OR LABOR, PROPERTY DAMAGE, OR OTHER SPECIAL, CONSEQUENTIAL, OR INCIDENTAL DAMAGES BASED UPON ANY CLAIM FOR BREACH OF CONTRACT, IMPROPER INSTALLATION, NEGLIGENCE, OR OTHER CLAIM, EVEN IF ECCO OR A REPRESENTATIVE OF ECCO HAS BEEN ADVISED OF THE POSSIBILITY OF SUCH DAMAGES. ECCO SHALL HAVE NO FURTHER OBLIGATION OR LIABILITY WITH RESPECT TO THE PRODUCT OR ITS SALE, OPERATION AND USE, AND ECCO NEITHER ASSUMES NOR AUTHORIZES THE ASSUMPTION OF ANY OTHER OBLIGATION OR LIABILITY IN CONNECTION WITH SUCH PRODUCT.

This Limited Warranty defines specific legal rights. You may have other legal rights which vary from jurisdiction to jurisdiction. Some jurisdictions do not allow the exclusion or limitation of incidental or consequential damages.



833 West Diamond St
Boise, Idaho 83705

Customer Service

USA 800-635-5900
UK +44 (0)113 237 5340
AUS +61 (0)3 63322444
www.eccoesg.com

An ECCO SAFETY GROUP™ Brand
www.eccosafetygroup.com

**ECCO**[®]

Instrucciones de instalación y operación

JUEGO DE LUCES DOT EW4009

¡IMPORTANTE! Lea todas las instrucciones antes de la instalación y el uso del producto. Instalador: se debe entregar este manual al usuario final. ECCO no se hace responsable del uso incorrecto de los productos por parte del personal no autorizado.



¡ADVERTENCIA!

Si no sigue las instrucciones del fabricante a la hora de instalar o usar el producto, pueden producirse daños materiales y usted o aquellos a los que trata de proteger pueden sufrir lesiones corporales o personales graves e incluso mortales. Compruebe el vataje antes de instalar la luz para evitar posibles daños en el equipo.



No instale ni opere este producto de seguridad, a menos que haya leído y comprendido la información de seguridad contenida en este manual.

1. Para garantizar su propia seguridad y la de las personas a las que intenta proteger, es esencial una instalación correcta, combinada con la formación del operador en el uso, cuidado y mantenimiento de los dispositivos de seguridad de emergencia.
2. Tenga precaución cuando trabaje con conexiones eléctricas con carga.
3. Este producto debe estar correctamente conectado a tierra. La conexión inadecuada a tierra o el cortocircuito de las conexiones eléctricas pueden causar arcos con alta corriente, lo que puede causar lesiones físicas o daños graves en vehículos, incluido fuego.
4. La colocación e instalación adecuadas son vitales para el buen funcionamiento de este dispositivo de seguridad. Instale este producto de forma que permita un rendimiento óptimo del sistema y los controles estén situados de modo que el operador pueda alcanzarlos cómodamente y manejar el sistema sin perder en ningún momento el contacto visual con la calzada.
5. No instale este producto ni coloque los cables en la zona de despliegue de un airbag. Si el equipo se monta o coloca en la zona de despliegue de un airbag, el airbag perderá eficacia o el equipo puede salir despedido, lo cual puede causar lesiones graves o incluso mortales. Consulte el manual del propietario del vehículo para conocer la zona de despliegue de los airbags. El usuario u operador son responsables de determinar una posición de montaje adecuada que garantice la seguridad de todos los ocupantes del vehículo, y deben evitar zonas que puedan provocar golpes en la cabeza.
6. Es responsabilidad del operador del vehículo asegurarse de que todas las funciones de este producto funcionen correctamente durante su uso. Durante el uso, el operador del vehículo debe asegurar que los componentes de este (es decir, maleteros o puertas de compartimientos abiertas), personas, vehículos u otras obstrucciones no bloqueen la proyección de la señal de advertencia.
7. El uso de este o cualquier otro dispositivo de seguridad no garantiza que todos los conductores estarán en situación de reaccionar ante una señal de advertencia, voluntaria o involuntariamente. Nunca dé por hecho que tiene prioridad de paso. Es responsabilidad enteramente suya asegurarse de que puede continuar de forma segura antes de entrar en una intersección, conducir en sentido contrario, responder a una gran velocidad o caminar por los carriles de tráfico o cerca de ellos.
8. El uso de este equipo está reservado exclusivamente a personal autorizado. El usuario es responsable de conocer y acatar todas las leyes vigentes relacionadas con dispositivos de señales de advertencia. Por lo tanto, el usuario debe comprobar todas las leyes y normativas de ámbito metropolitano, regional, nacional y cualquier otro ámbito pertinente. El fabricante no asume responsabilidad alguna por pérdidas derivadas del uso de este dispositivo de seguridad.

Nota:

El producto se calienta mucho al tacto después de operar constantemente durante varias horas.

ESPECIFICACIONES:

Dimensiones generales: 13" x 3" x 3.52"/333
333,2mm x 76,2mm x 89,4mm

Peso: 4,2 lbs. / 1,90 kg

Tensión de entrada 12-24VDC

Rango de temperatura: -40° to 65°C
-40° to 150°F

Consumo de corriente a 13,8 V CC por luz:

Luces altas: 2,68A máx.

Luces de cruce: 1,72A máx.

Luz indicadora: 1,48A máx.

Luz de estacionamiento: 0,72A máx.

Luces de cruce y las luces altas: 4.20A Max

Luces de cruce y las luces altas con lente térmica: 5.20A Max

Consumo de energía de las luces de cruce (por luz): 16,6 W máx.

Consumo de energía de las luces altas (por luz): 47 W máx.

Consumo de energía de la luz indicadora (por luz): 6,8 W máx.

Consumo de energía de la luz de estacionamiento (por luz): 0,55 W máx.

Consumo de energía de las luces de cruce y las luces altas (por luz): 53,76 máx.

Consumo de energía de las luces de cruce y las luces altas con lente térmica (por luz): 66,56 máx.

El calentador automático de lentes se enciende cuando la temperatura ambiente cae aproximadamente por debajo de los 2 °C (35 °F) . Cuando está funcionando, se apagará a una temperatura máxima de 68 °C (154 °F). El indicador LED se iluminará cuando el calentador esté activo. El LED está ubicado en el interior de la luz del borde.

Instrucciones de instalación:

Compruebe cuidadosamente la unidad en busca de daños antes de la instalación. Si se detectan daños, comuníquese con la empresa de transporte o con ECCO. No utilice piezas rotas o dañadas.

Antes del montaje, se debe tener precaución con la ubicación del cable. La ubicación de montaje se debe elegir de tal manera que tenga la máxima visibilidad para el tráfico en sentido contrario.

Montaje del soporte:

1. Seleccione una ubicación de montaje para la unidad en una superficie plana.
2. Asegure el cabezal de luces con la tornillería incluida con se muestra en la Figura 1. Ajuste el ángulo del haz según sea necesario antes de asegurarse de que toda la tornillería está apretada.

Instrucciones de orientación:

El instalador es responsable de asegurar que los faros están correctamente orientados de modo que las luces cumplan con la normativa vial vigente. Las luces deben proyectar la misma distancia hacia delante conforme a los faros OEM.



FIGURA 1

Instrucciones de cableado:

¡Importante! Desactive la alimentación antes de conectar el producto.

La configuración del cableado se debe realizar como se muestra en la Figura 2. Utilice el conector de acoplamiento suministrado. Todo el cableado debe tener un mínimo de 16 AWG. La línea positiva debe tener un fusible lento de 25 A. Se recomienda pasar el cable de tierra directamente de vuelta al terminal negativo de la batería. Empaque con grasa dieléctrica, como Dow Corning 4, alrededor de cada conexión eléctrica expuesta a la humedad o al ambiente.

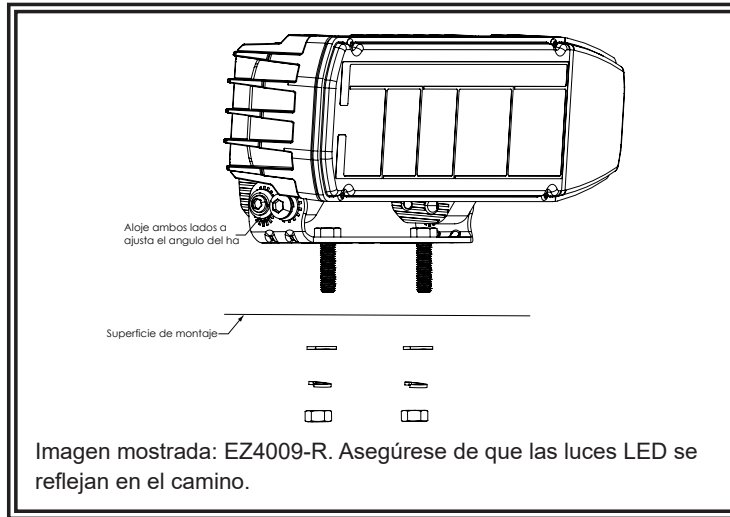

FIGURA 2

Repuestos y accesorios:

Descripción	N.º de pieza
Sustitución de la luz DOT simple	EZ4009-L (lado del conductor del vehículo) OR EZ4009-R (lado del pasajero del vehículo)
Sustitución del juego de montaje	EZ4009-MK
Sustitución del mazo de cables de 3 m (118,11")	EZ4009-WIRE

Garantía limitada del fabricante y restricción de la responsabilidad:

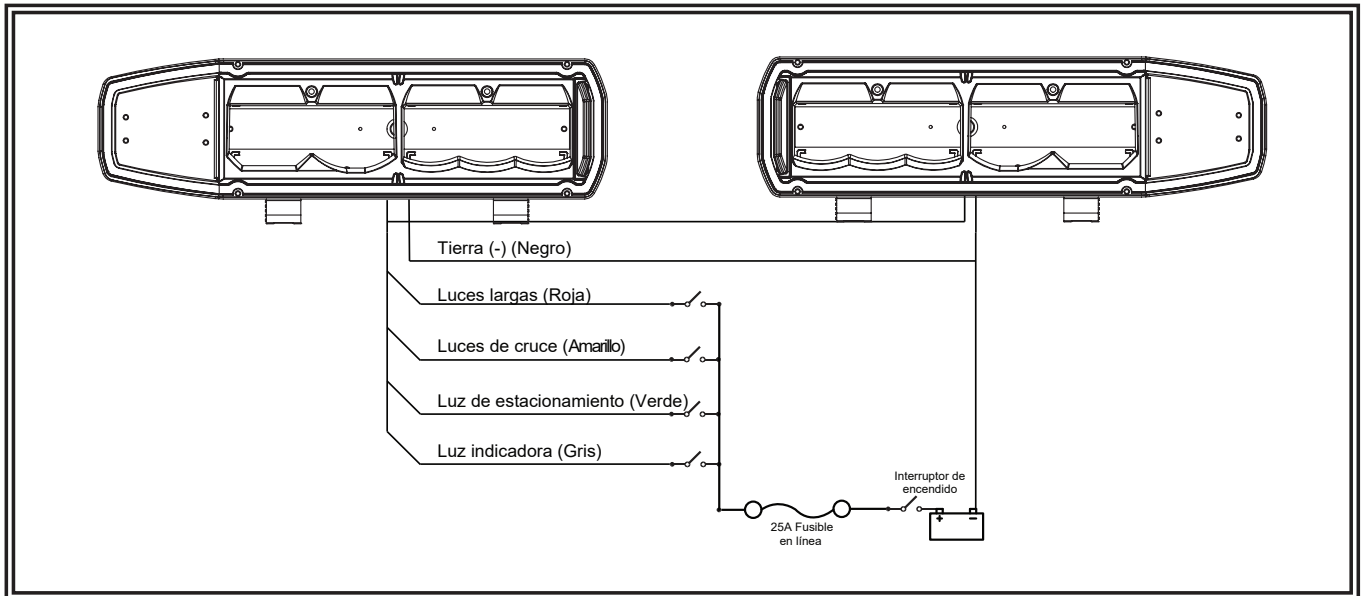
El fabricante garantiza que en la fecha de compra este producto cumplirá con las especificaciones del fabricante para este producto (que el fabricante pone a su disposición si se solicitan). Esta garantía limitada se extiende por cinco (5) años a partir de la fecha de compra.

EL DAÑO A LAS PIEZAS O LOS PRODUCTOS CAUSADO POR LA ALTERACIÓN, ACCIDENTE, ABUSO, MAL USO, NEGLIGENCIA, MODIFICACIONES NO AUTORIZADAS, FUEGO U OTRO PELIGRO; INSTALACIÓN U OPERACIÓN INCORRECTAS; O NO REALIZAR EL MANTENIMIENTO DE ACUERDO CON LOS PROCEDIMIENTOS DE MANTENIMIENTO ESTABLECIDOS EN LAS INSTRUCCIONES DE INSTALACIÓN Y DE OPERACIÓN DEL FABRICANTE ANULA ESTA GARANTÍA LIMITADA.

Exclusión de otras garantías:

EL FABRICANTE NO OFRECE NINGUNA OTRA GARANTÍA, EXPRESA O IMPLÍCITA. LAS GARANTÍAS IMPLÍCITAS DE COMERCIABILIDAD, CALIDAD O IDONEIDAD PARA UN OBJETIVO PARTICULAR, O QUE SURJAN DE UNA TRANSACCIÓN, USO O PRÁCTICA DE COMERCIO QUEDAN EXCLUIDAS POR MEDIO DE LA PRESENTE Y NO SERÁN VÁLIDAS PARA EL PRODUCTO, Y SE ANULAN POR MEDIO DE LA PRESENTE, EXCEPTO EN LA MEDIDA EN QUE LO PROHÍBAN LAS LEYES VIGENTES. LAS DECLARACIONES VERBALES O REPRESENTACIONES SOBRE EL PRODUCTO NO CONSTITUYEN GARANTÍAS.

Compensaciones y restricción de la responsabilidad:

LA ÚNICA RESPONSABILIDAD DEL FABRICANTE Y LA ÚNICA Y EXCLUSIVA COMPENSACIÓN DEL COMPRADOR EN VIRTUD DE UN CONTRATO, POR ILÍCITO CIVIL O SEGÚN CUALQUIER SUPUESTO EN CONTRA DEL FABRICANTE RESPECTO AL PRODUCTO Y SU USO SERÁ EL REEMPLAZO O LA REPARACIÓN DEL PRODUCTO, O EL REEMBOLSO DEL PRECIO DE COMPRA PAGADO QUE HAYA PAGADO EL COMPRADOR POR EL PRODUCTO QUE NO CUMPLE CON LOS REQUISITOS. EN NINGÚN CASO LA RESPONSABILIDAD DEL FABRICANTE QUE SURJA DE ESTA GARANTÍA LIMITADA O POR CUALQUIER OTRA RECLAMACIÓN RELACIONADA CON LOS PRODUCTOS DEL FABRICANTE EXCEDERÁ LA CANTIDAD QUE EL COMPRADOR PAGÓ POR EL PRODUCTO EN EL MOMENTO DE LA COMPRA ORIGINAL. EN NINGÚN CASO EL FABRICANTE SERÁ RESPONSABLE POR LUCRO CESANTE, EL COSTO DE LA SUSTITUCIÓN DEL EQUIPO O LA MANO DE OBRA, DAÑOS A LA PROPIEDAD U OTROS DAÑOS ESPECIALES, CONSECUENCIAS O INCIDENTALES QUE SE BASEN EN CUALQUIER RECLAMACIÓN POR INCUMPLIMIENTO DE CONTRATO, INSTALACIÓN INAPROPIADA, NEGLIGENCIA O DE OTRO TIPO, INCLUSO SI SE LE HA INFORMADO AL FABRICANTE O A UN REPRESENTANTE DEL FABRICANTE SOBRE LA POSIBILIDAD DE QUE OCURRAN TALES DAÑOS. EL FABRICANTE NO TENDRÁ NINGUNA OTRA OBLIGACIÓN O RESPONSABILIDAD CON RESPECTO AL PRODUCTO O SU VENTA, OPERACIÓN Y USO, Y EL FABRICANTE NO ASUME NI AUTORIZA EL SUPUESTO DE CUALQUIER OTRA OBLIGACIÓN O RESPONSABILIDAD EN RELACIÓN CON DICHO PRODUCTO.

Esta garantía limitada define derechos legales específicos. Usted puede tener otros derechos legales que varían de una jurisdicción a otra. Algunas jurisdicciones no permiten la exclusión ni la limitación de daños incidentales o consecuenciales.



833 West Diamond St
Boise, Idaho 83705

Servicio al cliente

EE.UU. 800.635.5900

Reino Unido +44 (0)113 237 5340

AUS +61 (0)3 63322444

www.eccoesg.com

An ECCO SAFETY GROUP™ Brand
www.eccosafetygroup.com

**ECCO®**

Instructions d'installation et d'utilisation TROUSSE DE LUMIÈRES DOT EW4009

IMPORTANT! Lisez toutes les instructions avant l'installation et l'utilisation. Installateur : ce manuel doit être remis à l'utilisateur final. ECCO n'est pas responsable de l'utilisation abusive de ses produits par du personnel non autorisé.



AVERTISSEMENT!

Le non-respect des recommandations du fabricant lors de l'installation ou de l'utilisation de ce produit peut entraîner des dommages matériels et vous causer à vous-même ainsi qu'à ceux que vous souhaitez protéger des blessures corporelles graves voire mortelles! Vérifiez la puissance en watts avant d'installer la lumière afin d'éviter d'endommager l'équipement.



N'installez pas ce produit de sécurité et ne l'utilisez pas à moins d'avoir lu et compris les informations de sécurité contenues dans ce manuel.

1. Une installation appropriée et un opérateur formé à utiliser, entretenir et réparer des dispositifs de sécurité d'urgence sont essentiels pour garantir votre sécurité et celle de ceux que vous essayez de protéger.
2. Soyez prudent lorsque vous travaillez avec des connexions électriques sous tension.
3. Ce produit doit être mis à la terre adéquatement. Une mise à la terre inadéquate ou un court-circuit des connexions électriques peuvent provoquer un arc électrique à courant élevé, ce qui peut provoquer des blessures corporelles ou des dommages importants au véhicule, y compris un incendie.
4. Un positionnement et une installation adéquats sont essentiels au bon fonctionnement de ce dispositif de sécurité. Installez ce produit afin que les performances de productivité du système soient optimales et que les commandes soient à portée de main de l'opérateur pour qu'il puisse utiliser le système sans perdre le contact visuel avec la chaussée.
5. N'installez pas ce produit ou ne faites pas passer de câble dans la zone de déploiement d'un sac gonflable. Tout équipement installé ou situé dans la zone de déploiement d'un sac gonflable peut réduire l'efficacité du sac gonflable ou devenir un projectile pouvant causer des blessures corporelles graves voire mortelles. Consultez le manuel du propriétaire du véhicule pour connaître les zones de déploiement des sacs gonflables. Il est de la responsabilité de l'utilisateur ou de l'opérateur de déterminer si un emplacement convient à l'installation d'un équipement afin d'assurer la sécurité des occupants du véhicule en portant particulièrement attention aux zones à fort potentiel d'impact frontal.
6. Il incombe à l'opérateur du véhicule de s'assurer que toutes les fonctionnalités de ce produit fonctionnent correctement pendant son utilisation. En cours d'utilisation, l'opérateur du véhicule doit s'assurer que la visibilité du signal d'avertissement n'est pas bloquée par des composantes du véhicule (c.-à-d., des coffres ou des portes de compartiment ouverts), des personnes, des véhicules ou d'autres obstacles.
7. L'utilisation de ce dispositif ou de tout autre dispositif de sécurité ne garantit pas que tous les conducteurs seront attentifs aux signaux ou qu'ils réagiront conséquemment. Ne tenez jamais la priorité de passage pour acquise. Il est de votre responsabilité de vous assurer que vous pouvez procéder en toute sécurité avant d'entrer dans une intersection, de conduire dans le sens inverse de la circulation, de répondre à un appel en conduisant à une vitesse élevée, de marcher sur ou autour des voies de circulation.
8. Cet équipement est destiné uniquement au personnel autorisé. Il incombe à l'utilisateur de comprendre et de respecter toutes les lois relatives aux dispositifs de signalisation d'avertissement. Par conséquent, l'utilisateur doit vérifier toutes les lois et réglementations en vigueur dans la ville, la province et le pays. Le fabricant décline toute responsabilité en cas de perte résultant de l'utilisation de ce dispositif de sécurité.

Remarque:

Le produit devient très chaud au toucher après une utilisation constante pendant plusieurs heures.

Spécifications:

Dimensions hors tout: 13" x 3" x 3,52"
333,2mm x 76,2mm x 89,4mm

Poids: 4.2 lbs. / 1.90 kg

Tension d'entrée: 12-24VDC

Plage de températures: -40° to 65°C
-40° to 150°F

Appel de courant à 12,8 V c. c. par lampe:

Feux de route : 2,68A max.

Feux de croisement : 1,72A max.

Voyant lumineux : 1,48A max.

Feu de stationnement : 0,72A max.

Les feux de route et de croisement: 4.20A max.

Les feux de route et de croisement avec lentilles chauffantes:
5.20A max.

Consommation électrique pour les feux de croisement (par lampe) : 16.6 W max.

Consommation électrique pour les feux de route (par lampe) : 47 W max.

Consommation électrique pour les voyants lumineux (par lampe) : 6,8 W max.

Consommation électrique pour les feux de stationnement (par lampe) : 0,55 W max.

Consommation électrique pour les feux de route et de croisement (par lampe) : 53,76 W max.

Consommation électrique pour les feux de route et de croisement avec lentilles chauffantes (par lampe) : 66,56 W max.

Le chauffage de lentille se met automatiquement en marche lorsque la température ambiante est inférieure à (approximativement) 2 °C (35 °F). Le chauffage se ferme automatiquement lorsque la température atteint le maximum de 68 °C (154 °F) lorsqu'il fonctionne. Le témoin à DEL s'allume lorsque le chauffage est actif. La DEL est située sur le côté intérieur de la lumière sur le bord.

Instructions d'installation:

Avant l'installation, vérifiez soigneusement que l'appareil n'est pas endommagé. En cas de dommage, contacter la société de transport ou ECCO. Ne pas utiliser de pièces brisées ou endommagées.

Avant le montage, il convient de tenir compte de l'emplacement du câble. L'emplacement de montage doit être choisi de manière à assurer la visibilité maximale de la circulation en sens inverse.

Montage sur support:

1. Choisir un emplacement de montage pour l'appareil sur une surface plane.
2. Fixez la tête de lampe à l'aide de la quincaillerie fournie, comme illustré sur la Figure 1. Réglez l'angle du faisceau selon les besoins avant de vous assurer que toute la quincaillerie est serrée.

Instructions de pointage:

L'installateur doit s'assurer que les phares sont orientés correctement de manière à ce que les faisceaux lumineux soient conformes aux règlements routiers en vigueur. Les faisceaux lumineux doivent éclairer la même distance à l'avant que les phares conformes du fabricant d'origine.

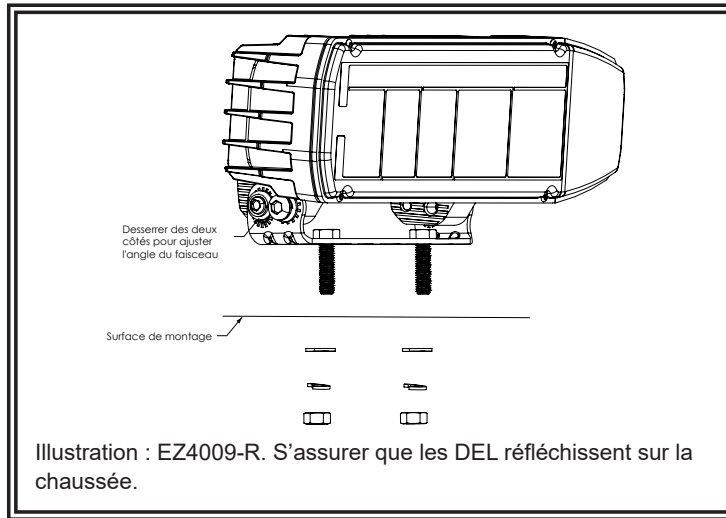

FIGURE 1

Instructions de câblage:

Important! Couper l'alimentation avant de câbler le produit.

La configuration du câblage est illustrée à la Figure 2. Utilisez le connecteur d'accouplement fourni. Tout le câblage doit être d'au moins 16 AWG. La ligne positive doit être munie d'un fusible à action retardée de 25 A. On recommande d'acheminer le câble de masse directement à la borne négative de la batterie. Recouvrir de graisse diélectrique, comme la Dow Corning 4, chaque branchement électrique exposé à l'humidité ou à l'environnement.

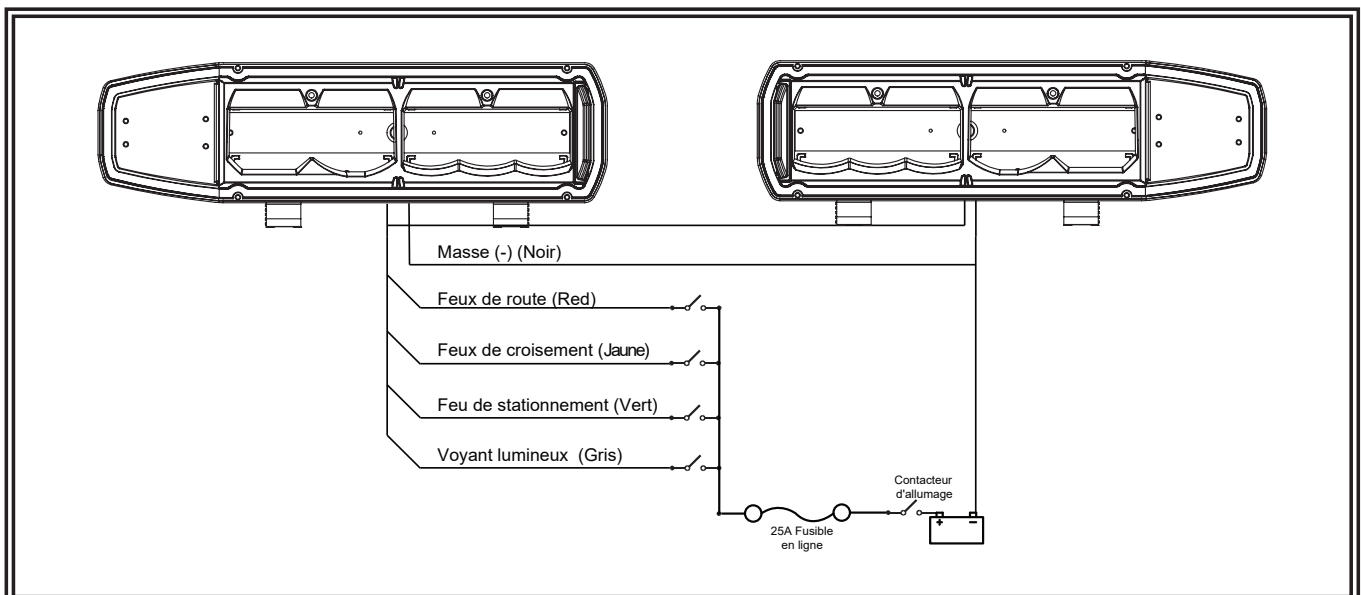

FIGURE 2

Pièces de rechange et accessoires:

Description	Part No.
Remplacement d'une lampe DOT simple	EZ4009-L (côté conducteur du véhicule) OR EZ4009-R (côté passager du véhicule)
Ensemble de montage de rechange	EZ4009-MK
Faisceau de fils de rechange de 3 m	EZ4009-WIRE

Garantie limitée du fabricant et limitation de responsabilité :

Le Fabricant garantit qu'à la date de l'achat, ce produit est conforme aux spécifications du Fabricant le concernant (qui sont disponibles sur demande auprès du Fabricant). Cette Garantie limitée s'étend sur cinq (5) ans à compter de la date d'achat.

LES DOMMAGES À DES PIÈCES OU À DES PRODUITS RÉSULTANT D'UNE ALTÉRATION, D'UN ACCIDENT, D'UN ABUS, D'UNE NÉGLIGENCE, DE MODIFICATIONS NON AUTORISÉES, D'UN INCENDIE OU DE TOUT AUTRE DANGER ; DE L'INSTALLATION OU D'UNE UTILISATION INCORRECTE ; OU D'UN DÉFAUT D'ENTRETIEN CONFORME AUX PROCÉDURES DE MAINTENANCE DÉCRITES DANS LES CONSIGNES D'INSTALLATION ET D'UTILISATION DU FABRICANT ANNULENT CETTE GARANTIE LIMITÉE.

Exclusion d'autres garanties :

LE FABRICANT N'ÉMET AUCUNE AUTRE GARANTIE, QU'ELLE SOIT EXPRESSE OU IMPLICITE. LES GARANTIES IMPLICITES DE QUALITÉ MARCHANDE, DE QUALITÉ OU D'ADAPTATION À UN OBJECTIF PARTICULIER, OU DÉCOULANT D'UNE TRANSACTION, D'UN USAGE OU DE PRATIQUES COMMERCIALES, SONT EXCLUES PAR LES PRÉSENTES, NE S'APPLIQUERONT PAS AU PRODUIT, ET SONT DÉCLINÉES PAR LES PRÉSENTES, EXCEPTÉ DANS LA MESURE INTERDITE PAR LA LÉGISLATION EN VIGUEUR. LES DÉCLARATIONS ORALES OU AUTRES DÉCLARATIONS CONCERNANT LE PRODUIT NE CONSTITUENT PAS DES GARANTIES.

Recours et limitation de responsabilité :

LA SEULE RESPONSABILITÉ DU FABRICANT ET LE RECOURS EXCLUSIF DE L'ACHETEUR CONTRE LE FABRICANT, PAR CONTRAT, EN CAS DE DÉLIT (Y COMPRIS LA NÉGLIGENCE), OU SELON TOUTE AUTRE THÉORIE, EN CE QUI CONCERNE LE PRODUIT ET SON UTILISATION, SE LIMITERONT, À LA DISCRÉTION DU FABRICANT, AU REMPLACEMENT OU À LA RÉPARATION DU PRODUIT, OU AU REMBOURSEMENT DU PRIX D'ACHAT PAYÉ PAR L'ACHETEUR POUR LE PRODUIT NON CONFORME. EN AUCUN CAS LA RESPONSABILITÉ DU FABRICANT DÉCOULANT DE CETTE GARANTIE LIMITÉE OU DE TOUTE AUTRE RÉCLAMATION RELATIVE AUX PRODUITS DU FABRICANT NE DÉPASSERA LE MONTANT PAYÉ PAR L'ACHETEUR POUR LE PRODUIT AU MOMENT DE L'ACHAT INITIAL. EN AUCUN CAS LE FABRICANT NE POURRA ÊTRE TENU POUR RESPONSABLE DE LA PERTE DE PROFITS, DU COÛT DE L'ÉQUIPEMENT OU DE LA MAIN D'OEUVRE DE REMPLACEMENT, DES DOMMAGES MATÉRIELS, OU D'AUTRES DOMMAGES SPÉCIAUX, CONSÉCUTIFS OU INCIDENTS EN SE BASANT SUR UNE RÉCLAMATION POUR RUPTURE DE CONTRAT, INSTALLATION INAPPROPRIÉE, NÉGLIGENCE OU TOUTE AUTRE RÉCLAMATION, MÊME SI LE FABRICANT OU UN REPRÉSENTANT DU FABRICANT A ÉTÉ AVERTI DE LA POSSIBILITÉ DE TELS DOMMAGES. LE FABRICANT N'A AUCUNE AUTRE OBLIGATION OU RESPONSABILITÉ EN CE QUI CONCERNE LE PRODUIT OU SA VENTE, SON FONCTIONNEMENT ET SON UTILISATION, ET LE FABRICANT N'ASSUME NI N'AUTORISE EN AUCUN CAS L'HYPOTHÈSE D'UNE AUTRE OBLIGATION OU RESPONSABILITÉ EN RELATION AVEC CE PRODUIT.

Cette Garantie limitée définit des droits légaux spécifiques. Vous pouvez avoir d'autres droits légaux qui varient d'une juridiction à l'autre. Certaines juridictions ne permettent pas l'exclusion ou la limitation des dommages indirects ou consécutifs.



833 West Diamond St
Boise, Idaho 83705

Le Service Client

États-Unis 800.635.5900

Royaume-Uni +44 (0)113 237 5340

AUS +61 (0)3 63322444

www.ecco.esg.com

An ECCO SAFETY GROUP™ Brand
www.eccosafetygroup.com